

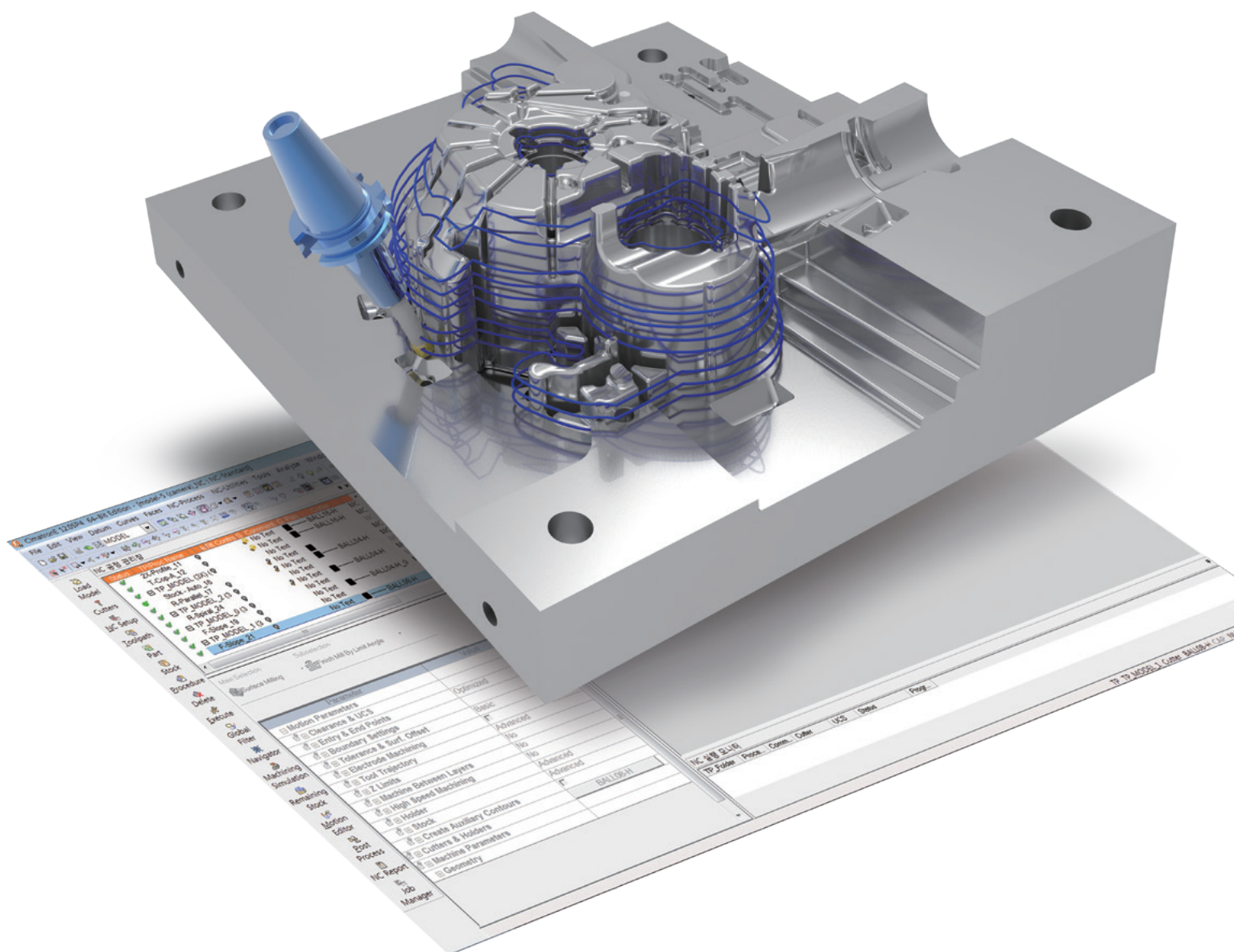

数控编程

应用于型腔模、冲压模、模板和零部件制造



可为任何复杂程度的零件编制高质量的多轴程序

更快速、安全地加工零部件，同时保护机床和刀具

“灵活自动化”的加工策略使刀具路径编程更简单、更便捷

内置强大的CAD功能，快速处理要加工的零件

使用专门的加工策略加工不同类型的零件

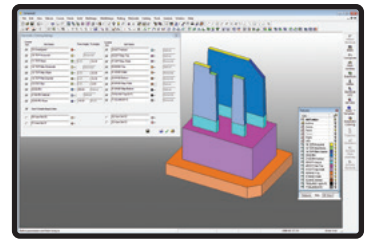

编程速度快，刀路效率高

- 使用NC设置、立即预览毛坯和工作管理器控制加工工艺。
- 使用定制化的NC模板快速编程，用多线程快速计算，后台运行计算，或在另一台电脑上计算。
- 使用分析、预览和仿真等功能创建安全高效的刀具路径。
- 自动或自定义生成加工工艺报告，带有3D图像、尺寸和标注等 (PMI)。

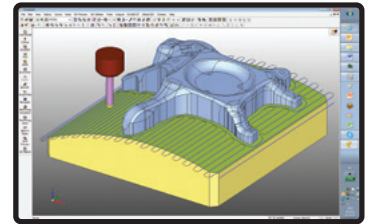

高效粗加工，高质量精加工

- 功能强大的粗加工，具有超高材料去除率，全面开粗效率高 (VoluMill)。
- 丰富的三轴至五轴精加工、清根和残料去除策略，包括空切延伸和去除瀑布式刀路，获得优质的曲面质量。
- 全方位的3D面片五轴定位加工策略，生成高效、无干涉的刀具路径。
- 针对电极和微铣削的专业加工策略。

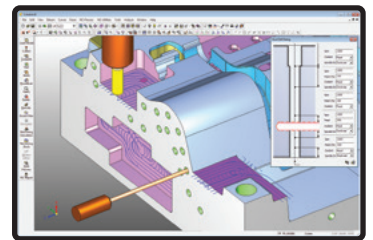

模板加工和自动钻孔

- 制造特征识别 (MFR)工具 自动识别毛坯高度、形状和拔模角度，便于更安全、更快速编程。
- 2.5轴粗加工型腔程序可以处理开放和封闭的型腔，有支持高速加工HSM的选项 (即圆弧过渡) 并且系统可以传递刀柄信息，避免干涉。
- 超高材料去除率的开槽加工 (VoluMill)，用于开槽和2D清根。
- 使用标准模板进行自动孔开槽和轮廓加工。
- 系统可在几秒钟内自动完成成百上千个孔的排钻孔工艺，包括识别孔特征和实际毛坯，比传统的钻孔功能节约 90% 的编程时间。
- 所有进给/速度参数自动识别交叉的孔，使钻孔操作非常安全。

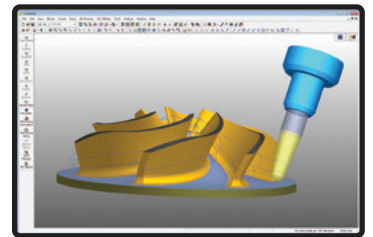

产品五轴加工编程

- 全方位掌控的五轴粗加工和精加工策略，安全高效地完成各种加工任务。
- 专门针对叶片、叶轮、叶盘、弯管、接头、涡轮等的加工，有独特的五轴模块，省时高效。
- 针对医疗、航空航天和其它复杂零部件的五轴加工和材料去除仿真。
- 丰富的后置处理程序库包含经过验证的适用于各种五轴机床和数控系统的后置。

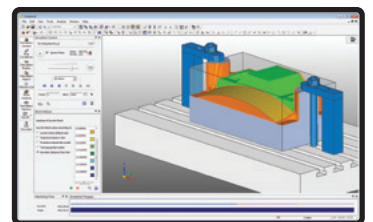

可靠的机床仿真与验证

- 对真实的机床运动、工件和夹具等进行模拟。
- 高质量的多轴材料去除仿真。
- 可靠的碰撞和干涉检测，检查机床、夹具、毛坯、零件、刀具和刀柄之间是否会发生干涉。
- 刀具路径验证生成干涉和碰撞报告，剩余毛坯以不同颜色显示。

编程内置功能强大的CAD，数据导入安全可靠

- 在混合CAD造型环境中修复模型，应用拔模斜度和圆角。
- 使用专用的特色工具覆盖孔洞和槽，延伸曲面。
- 直接导入各种标准的或本地数据格式，如AutoCAD、Inventor、Catia、Creo、NX和SolidWorks。

